

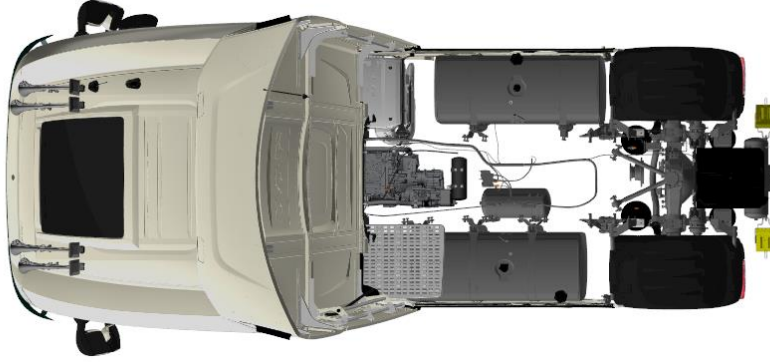

XG+ 530 FT 4X2 ekici2022-11-11 | D0605843

XG+ 530 FT 4X2 ekici,





Araç Özeti XG⁺ 530 FT 4X2 Çekici

Kabin versiyonu.....	XG+ kabini
Yan çerçeveler	Yan rüzgarlıklar, uzatılmış
Kabin rengi	SPECIAL METALLIC - E2711MEYE
Sürücü koltuğu	Sürücü koltuğu: Luxury Air
'st yatak uygulaması	'st yatak
Güvenlik düzenlemeleri	ADR, AT+FL+EX2/3* sınıfları, ana şalter kbn kmndsi
Ön dingil.....	Ön: 8,00 t, parabolik, 163N
Tedarikçi lastikleri	Michelin
Lastikler ön1 veya ön dingiller	F1,315/70R22.5MI MGZ 156/150 L Steering CCA 3P
Lastikler döndürülen arka dingiller.....	R1,315/70R22.5MI AXLED 154/150 L Traction ABA 3P
Yedek lastik	SP, uygulanamaz
Motor	Motor MX-13, 390 kW/530 hp. Kabin Amblemi: 530
Egzoz emisyonu	Egzoz emisyonu Euro 6
Şanzıman uygulaması.....	Otomatikleştirilmiş şanzıman, TraXon, 12 vitesli
Şanzıman	12 vitesli TraXon 12TX2620 DD, 16,69-1,00
Arka dingil oranı	Arka dingil oranı 2,40
Retarder sistemi	ZF İntarder
Dingil mesafesi / arka çıkıntı.....	Dingil mesafesi 4,00 m / arka çıkıntı 0,99 m
Şasi parça yerleşimi	standart parça yeri
Egzoz çıkış konumu.....	Yatay egzoz borusu, alçak
Yakıt deposu konumu.....	Yakıt depoları, sol ve sağ
Beşinci tekerlek.....	JOST JSK42 dökme demir 150+12 mm
Şasi ağırlığıyla ilgili brüt araç kütlesi GVM	Şasi ağırlığıyla ilgili teknik GVM maks. 19.500 kg
Araç garantisi.....	Warranty Plus - Araç, 3 yıl, 500K

Detaylı Spesifikasyon XG⁺ 530 FT 4X2 Çekici

Seçenek Paketleri	<ul style="list-style-type: none">- Safety Paketi. İçerdiği seçenekler: Far yıkayıcı (01475); Seviye ayarlama cihazı olan farlar (02180); Geri vites uyarısı (01725); Park freni kumandası, elektro-pnömatik (01572) ve Hava yastığı (sürücü) ve 2 emniyet kemeri gerdiricisi (08631).- Aero Paketi. İçerdiği seçenekler: XG+ kabini için ayarlanabilir tavan rüzgarlığı (00052), Yan rüzgarlıklar, uzatılmış (03419) ve 'st ve alt uzantılı yan etekler (01135).
Kabin dışı	<ul style="list-style-type: none">- XG+ serisi Luxurious kabini, yakıt verimliliği sağlayan sürüş ve düşük CO2 emisyonu sağlayan eşsiz aerodinamiğe sahiptir. Büyük yan camlarıyla kenarları eğimli olan bu devasa ve derin ön cam, sürücü için üstün doğrudan görüş özelliğiyle yol güvenliğini artırır. Eşi benzeri bulunmayan bir genişliğe ve kullanışlı bir düzene sahip olan kabin iç alanı; sürüş, yaşama ve uyuma için oldukça rahattır. Kabin uzunluğu: 2690 mm, kabin genişliği: 2500 mm. Kabin giriş basamağı sayısı: 3.- Aracın altındaki hava akışını yönlendirmek için bir alt plaka takılmıştır ve bu, aracın yakıt verimliliğini iyileştirir. Bu alt plakada gerekli alt açıklıklar da dikkate alınmıştır.- Entegre amortisörlü havalı kabin süspansiyonu.- Ön camın üzerinde, üst bölümün ortasında bulunan gümüş kaplamalı yarı saydam dış güneşlik; renk: Gece mavisi.- Kaymayı önleyen dişli sert birinci kabin giriş basamağı.- Çift havalı korna takımı, kabin tavanının her iki tarafındaki iki kornadan oluşur. Havalı kornalar, sol direksiyon kolunu kolu ile çalıştırılır.- LED far, viraj ve tampona monte sis lambaları. i i- Seviye ayarlama cihazı dahil darbeye dayanıklı Lexan mercekli LED farlar.- Sağdan akan trafik için far hüzmesi.- LED gündüz sürüş lambaları far ünitelerine entegre edilmiştir. Motor çalışırken YANAR.- LED Tavan Işıkları: Kabin tavanının ön kısmına tam olarak uyan, büyük mercekli iki şık ışık ünitesi. Her bir ünite, bir spot lambası ve bir üst genişlik gösterme lambası içerir. İki ünite, benzersiz bir görünüm yaratmak için yatay, gümüş renginde bir şeritle bağlanmıştır. LED üst genişlik gösterme lambaları, motor çalışırken YANAR. Kabin tavanı, ek LED yardımcı üst lambaların kolayca monte edilmesi için hazırlanmıştır.- Siyah kapı kolu; kabin renginde kapı kolu kaplamaları. Kapıyı elle kilitlemek ve açmak için sürücü tarafı kapı kolundaki anahtar deliği. Kabin yan duvarlarında kapı camlarının arkasında siyah bir örtü bulunur. Tasarımın özel karakterini vurgulamak için siyah örtünün üstüne, arkasına, altına ve (ana) kapı camının altına bir krom çerçeve eklenmiştir. i- Lamine, çift katmanlı emniyet camından yapılmış ön cam.- Temperli, tek katmanlı emniyet camı.- Ana ayna ve geniş açılı ayna.- Ön görüş için EC yönetmeliğine 2003/97/EC uyumlu olmak adına ön görüş aynası.- Dış lamba kontrolü ile merkezi kapı kilidi sistemi. Entegre ucu kıvrımlı anahtarla kapak mekanizması olan 2 uzaktan kumanda ünitesi bulunur.
Aerodinamik	<ul style="list-style-type: none">- Kabin ve üstyapı ya da yarı römork arasında optimum aerodinamik yapı sağlamak üzere ayarlanabilir tavan rüzgarlığı.- Kabin ile şasi arasında optimum aerodinamik yapı için alt

Detaylı Spesifikasyon XG⁺ 530 FT 4X2 Çekici

	<ul style="list-style-type: none">- Kısımda uzantısı bulunan yan rüzgarlıklar.- 'st ve alt kısmında uzantıları bulunan yan etekler.
Renkler	<ul style="list-style-type: none">- Kabin rengi: SPECIAL METALLIC - E2711MEYE- Ayna kapakları kabin renginde.- Tavan rüzgarlığı için kabin rengi.- Yan rüzgarlıkların rengi: kabin rengi.- Yan eteklerin rengi: kabin rengi.- Şasi rengi gri.- Far panelinin rengi: kabin rengi.- Tamponun rengi: kabin rengi.
Kabin iç mekanı	<ul style="list-style-type: none">- Soldan direksiyonlu.- İki renkli deri kaplamalı direksiyon simidi Exclusive.- Kabin içi döşeme rengi: Exclusive; tavan, tavan konsolu, kapı panelleri ve tablo kumandasının alt kısmında parlak iç döşeme renklerinden oluşur.- Kumanda tablosu kaplaması: Vision: Kumanda tablosu, daha doğrudan yol görüşü sağlamak için ön cama doğru inmektedir. Orta kısımda, çeşitli amaçlar için kullanılabilen düz bir kaplama bulunur.- Kabin içi dekorasyonu: Natura. Vurgular, klas bir ahşap yapıdadır. Tüm kumanda tablosu ve kapı kolu düzeyinde kapı paneli boyunca şık, gümüş bir çizgi uzanır.- Yumuşak dokuma, kumaş kapı kaplaması.- Sesi emen iç döşemeli kumaş kabin duvarı kaplaması.- Havalı süsp. sürücü koltuğu - Luxury Air. Ayarlanabilir omuz desteği ile yüksek arkalıklı. İki aşamalı koltuk ısıtma. Koltuk yüzü için Habsburg döşeme, kenarlar için Corvinus ve köşeler için Habsburg Uni.- Sürücü koltuğunun her iki tarafında ayarlanabilir kolçak.- Konforlu bir kabin içi yaşam deneyimi için sürücü koltuğunu döndürmek mümkündür. i- Yardımcı sürücü koltuğunun her iki tarafında ayarlanabilir kolçak.- Konforlu bir kabin içi yaşam deneyimi için yardımcı sürücü koltuğunu döndürmek mümkündür. i- Kabinin dışında gözle emniyet kemeri kontrolü yapılabilmesi için kırmızı renkli emniyet kemerleri.- Orta konsolun üstünde açılabilir kumanda tablosu masası.- Kumanda tablosu orta konsolunda çekmeceli saklama tablası. i- Alt yatağın altında buzdolabı ve çekmece. i- Koltuk konsolunun arkasında hava tabancası bağlantısı.- DAF Relax Bed'de mükemmel bir uyku ve rahatlık için vücudu destekleyen ve konforlu, 50 mm kalınlığında yatak pedi bulunan 150 mm kalınlığındaki paket yaylı şilte.- Basamaklı üst yataklı uyuma bölümü.- Hem alt hem üst yatak/bagaj taşıyıcı üzerinde koruma ağı.- Ön cam ve yan camlar boyunca uzanan perdeler. Sürüş alanı ve uyku alanı arasında ek perde.- Lüks LED iç aydınlatma. i i- Kabin klima kontrolü kabin sıcaklığı, fan, hava dağıtımı ve klimayı otomatik olarak kontrol eder i i- Kabin klima kumanda ünitesine entegre park kliması.

Detaylı Spesifikasyon XG⁺ 530 FT 4X2 Çekici

	<ul style="list-style-type: none">- Kalıntı ısı pompalı sudan havaya 3,8 kW yardımcı kabin ısıtıcısı.- Elektrikli kumandalı tavan kapağı.- Elektrikli cam açıcılar.- Aksesuar güç beslemesi 12 V/20 A ve 24 V/5 A.- Ön ayarlı şasi yüksekliğine yönelik dört bellek düğmesi dahil çeşitli işlevler için aydınlatma düğmeli ECAS uzaktan kumanda.
İletişim ve sürüş yönetimi	<ul style="list-style-type: none">- Bilgileri; kamyon üreticisinin FMS standardında açıklandığı şekilde okumak üzere Sigorta ve Röle Panosunun yakınında, FMS (Filo Yönetimi Sistemi) sisteminin kolay kurulumu için kablolar ve soketler.- Alman Maut vergi sistemi için uydu iletişim donanımı hazırlığı, araç üzeri ünitenin (OBU) ve dijital kısa menzilli iletişim ünitesinin (DSRC) montaj konumlarına giden kablo tesisatını içerir.- Dijital takograf, VDO DTCO, AB Ek 1B takograf düzenlemesine uyumlu.- Hız sabitleyici için hız sınırlayıcı ayarı 85 km/sa. Eco açıkken gaz pedali 85 km/sa.; Eco kapalıyken 90 km/sa.- DAF Infotainment System; sisteme entegre FM/DAB/DAB+ radyonun yanı sıra USB ve Bluetooth yoluyla veri akışı içerir. Luxury hoparlör sistemi, beş hoparlörden oluşur: kapı panellerinde iki bas hoparlör (her kapıda bir adet), A direğinde iki tiz hoparlör ve kumanda tablosunun ortasında tam frekanslı hoparlör.- Standart antenler: AM/FM/DAB/DAB+ radyo frekansları, cep telefonlarında kullanım için 2x hücreli, konumla ilgili amaçlar için GNSS. Ekstra: CB anteni.- ACC (Uyarı. Hız Sabitleyici); FCW (Önden Çarp. Uyarısı) ve AEBS-3 ile (AEBS: Gelişmiş Acil D. Fren Sist.). ACC ile öndeki trafikle aradaki mesafe korunur; FCW ve AEBS güvenlik sist. sürücüyü uyarır, frenleri etkinleştirir, çarpışmayı önlemeyi/etkiyi azaltmayı sağlar.- Sürücü Performansı Yardımcısı (DPA). En maliyet etkin sürüş stiline sahip olması için sürücüyü destekleyen interaktif program. DPA bilgisi, gösterge panelindeki 5 inç tam renkli TFT ekranda gösterilir.- Maksimum boyutu 180x100 mm olan Qi sertifikalı cihazlar için kablosuz şarj cihazı.
Güvenlik ve emniyet	<ul style="list-style-type: none">- Direksiyon simidindeki hava yastığı. Sürücü ve yardımcı sürücü koltuklarındaki emniyet kemeri gerdiricileri.- Acil bir durumda araçtan çıkmak için kullanılan acil durum çekici- Sürücünün yorulmasından veya dikkatinin dağılmasından ötürü kaza şerit değiştirmeyi önlemek ve görüşün az olduğu durumlarda etkin bir sürüş yardımı sağlamak için Şeritten Ayrılma Uyarısı Sistemi.- Aktif sürüş güvenliğini geliştirmek için Elektronik Araç Stabilite Kumandası sistemi (VSC). Yön dengesi (önden kayma, arkadan kayma) ve ilave devrilme güvenliği.- Override anahtarlı sesli geri vites uyarısı.- Yakıt enjeksiyonu önlemeli ve marş motor devresini kesmeli motor immobilizeri. Saldırıya dayanma 5 dakika. SCM BV03, B1 sınıfına uygun.- Güvenlik düzenlemeleri ADR. AT, FL, EXII ve EXIII (UN-0331 ve UN-0332 maddeleri hariç) sınıfları için sertifika. Şaside, kabin içinde de kontrol edilebilen akü yalıtım anahtarı bulunur.
Süspansiyon ve dingiller	<ul style="list-style-type: none">- Ön dingil tipi 163N, 100 mm dikey ofset. Amortisörlü ve stabilizatörlü parabolik süspansiyon. Maks. yük 8,0 ton.- Stabilink entegre aks kılavuzu ve stabilizör işlevine sahip arka süspansiyon uygulaması.

Detaylı Spesifikasyon XG⁺ 530 FT 4X2 Çekici

	<ul style="list-style-type: none">- Ayarlanabilir elektronik kumandalı 4 körüklü havalı süspansiyonu olan, tek hız düşürmeli, döndürülen arka dingil tipi SR1347, amortisörler ve stabilizatör dahil.- Dingil yükünü izleme: çekicinin ve yarı römorkun (yarı römork EBS ve dingil yükü algılamayla donatıldıysa) dingil yüklerinin hesaplanması ve görüntülenmesi.- Tek şasi sürüş yüksekliği konumu, standart yükseklik.- 163N, 183N veya 203L ön dingil tipi için parabolik ön süspansiyon (alışılmış sürüş yüksekliği koşullarında).
Tekerlekler ve lastikler	<ul style="list-style-type: none">- Ön dingiller: lastik boyutu 315/70R22.5, tekerlek boyutu 22,5 x 9,00.- Döndürülen arka dingiller: lastik boyutu 315/70R22.5, tekerlek boyutu 22,5 x 9,00.- Tedarikçi Michelin.- Jantlar alüminyum, Alcoa Dura-Bright, montaj delikleri 26 mm.- Orta kısımda DAF logosu olan krom tekerlek koruma halkaları.- Döndürülen arka dingil: lastik boyutu 315/70 R 22,5, Michelin tipi AXLED (Energy), yük endeksi 154/150, hız endeksi L, uygulama Çekiş - Uzun mesafe. Lastik etiketi: dönme direnci A - ıslak yol tutuşu B - gürültü 70 dB(A), Kategori A - 3PMSF - M+S - RFID.- Yedek tekerlek lastik uygulanamaz.
Tahrik hattı	<ul style="list-style-type: none">- MX-13 motor, çoklu tork 6 silindirli dizel motor, 12,9 litre. 390 kW (530 hp) çıkış, 1600 dev/dak'da. Maksimum tork 900-1125 dev/dak'da 2700 Nm.- Egzoz emisyonu Euro 6.- Eco yakıt: Eco yakıt modeli seçilen bir araçtaki vites değiştirme stratejisi ayarları, en iyi yakıt tüketimine odaklanır. Otomatik olarak seçilen yakıtın en verimli kullanıldığı ayar, araç performansını artırmak için Eco kapalı düğmesine basarak geçici olarak kapatılabilir. Bu sırada yakıt verimliliği hala göz önüne alınır.- Motor rölanti kapatması, 5 dakika rölantiden sonra.- Otomatikleştirilmiş şanzıman, TraXon, 12 vitesli.- Otomatik direct drive şanzıman TraXon 12TX2620, oran 16,69-1,00, 12 vites.- Maksimum kontrol için manevra modu: seçildiğinde, debriyaj kademeli olarak, gaz pedalının hareket miktarıyla orantılı olarak devreye girer.- Standart taşımacılık uygulamaları için optimize edilmiş otomatikleştirilmiş şanzıman yazılımı. Şanzıman kumanda modeli: Tam.- Arka dingil oranı 2,40.- ASR (patinaj önleyici düzenleme) sistemi, kalkışta hızlanma sırasında döndürülen tekerleklerin patinajını önler ve kritik yol yüzeylerinde aracın dengesinin korunmasına yardımcı olur.
Fren sistemi	<ul style="list-style-type: none">- ZF İntarder. ZF İntarder şanzımana entegre, hidrodinamik bir ikincil retarder sistemidir. Maksimum fren gücü 500 kW.- Elektro-pnömatik kumandalı park freni.- Isıtmalı kurutucu ve ekonomi modlu, iki silindirli hava kompresörü.- Havalandırılan disk frenler ön ve arka. Elektronik kumandalı (EBS) çift devreli hava sistemi.
Şasi	<ul style="list-style-type: none">- Dingil mesafesi 4,00 m / arka çıkıntı 0,99 m.- Yan eleman yüksekliği 260 mm, kalınlık 6,0 mm. İç takviye yok.- Şasi parçalarının standart yeri.- Alçak egzoz difüzörü aracılığıyla DPF/SCR ünitesi tarafında yatay egzoz çıkışı.

Detaylı Spesifikasyon XG⁺ 530 FT 4X2 Çekici

	<ul style="list-style-type: none">- Egzoz boşaltımı sağ tarafa.- Şasinin sağ tarafında bulunan EAS ünitesi, arka uzantıda bulunan akü kutusu ve sol çamurluğun yukarısında bulunan 85 litrelik AdBlue® deposu.- Hava depoları çelik.- Toplam 1465 litre alüminyum yakıt depoları: Sol tarafta entegre basamaklı 845 litre + sağ tarafta 620 litre, yükseklik 620 mm.- Şasinin her iki tarafındaki yakıt depoları.- Ön koruma (FUP), EU yönetmeliği 2000/40/EEC'ye göre.- İki elemandan oluşan basamaklı geçit. Basamak tarafında geçit uzunluğu yaklaşık maksimum 100 cm; ana şasi elemanlarının arasındaki kapalı bölümün uzunluğu yaklaşık 80 cm'dir. Basamağın karşı tarafında geçit elemanı yoktur.- Sol taraftaki geçit basamağı.- 'ç parçalı plastik arka çamurluklar.- Çamurluklardaki sıçratma önleme, 91/226/EEC yönetmeliğine göre.- DIN 76051'e göre iki adet tekerlek takozu, şasi arka çıkıntısına monte edilmiş.- Kabinin arkasındaki LED çalışma lambası.- LED'li arka lamba ünitesi.
Çeki demiri ve treyler donanımı	<ul style="list-style-type: none">- Çekme kancası, D-değeri 43 kN.- Beşinci tekerlek JOST tipi JSK42, dökme demir, 12 mm montaj plakasıyla birlikte 150 mm yükseklik. King pimi çapı 2 inç.- 2 inç king pim çapı, 170 kN maksimum D değeri, 28 ton maksimum dikey yük.- 5. tekerlek KA boyutu 620 mm.- Pnömatik treyler bağlantısı, avuç tipi kaplinler ile.- Elektrikli römork bağlantısı 24 V, 15 pimli soketi olan. (Yarı römorkun EBS sisteminin bağlanması için ek bir 7 pimli soket monte edilmiştir. Bir uçta 15 pimli soketli ve diğer uçta iki adet 7 pimli soketli aydınlatma/aksesuar kablosu.
Gövde yapımı için gövdeler ve hazırlıklar	<ul style="list-style-type: none">- Şasi uygulama soketi (A218). Kumanda tablosu ve tavan konsolu için yedek kablo tesisatı.- Standart uygulamalar için hazırlanan şasi çerçevesi.
Elektrik gücü beslemesi	<ul style="list-style-type: none">- Alternatör 110 A, akü 2x 210 Ah AGM.
GVM ve GCM	<ul style="list-style-type: none">- Şasi ağırlığıyla ilgili teknik GVM maks. 19.500 kg.- Tahrik hattıyla ilgili maks. GCM 44.000 kg sınıf 2.- Tip plakası standart.
Uygulama şartları	<ul style="list-style-type: none">- Standart gürültü seviyesi.- Daha sert iklim koşullarına uygun kabin yalıtımı (daha uç sınırların olduğu hava modelleri). Normal kabin yalıtımına kıyasla kabin arka ve yan duvarları ve kabin tavanı ekstra yalıtımlıdır.- Maks ortam sıcaklığı 38 derece.- Isıtmalı yakıt ön filtresi.- Hava girişi ön, kabinin alt kısmında.- Soğutma fanından çıkan tozların neden olduğu rahatsızlığı önleyen, radyatörün altında bulunan kalkan.
Servis ve bakım	<ul style="list-style-type: none">- Garanti Plus - Araç, 500.000 km'ye kadar 3 yıl OEM tarafından sağlanan komple araç bakımı (gerçek aşınma parçaları hariç) ve 1. yıl yolda kalma durumunda kurtarma hizmeti sunar.- ITS servis.- Servis aralığı standart.
Araç teslimatı	<ul style="list-style-type: none">- Tam Araç Tip Onayı (WVTA).

Detaylı Spesifikasyon XG⁺ 530 FT 4X2 Çekici

- 750 mm kumanda kolu, 30/32 mm bijon anahtarı, 30 mm geçme anahtar, yaklaşık 800 mm uzunluğunda tork borusu, 24/27 mm açık uçlu anahtar, T20 ve T30/T45 torx vida anahtarı, milli pimli çekme kaplini, ilk yardım kiti, uyarı üçgeni ve 20 m hava hortumundan oluşan Türkiye için takım kiti.
- **Teslimat öncesi inceleme, teknik araç incelemesinden oluşur.**

Müşteri ihtiyaçları

