



XF 480 FAR 6X2 Kamyon, Low Deck Int
2022-05-10 | D0500082

Gösterilen görüntüler için herhangi bir hak elde edilemez

DAF

XF 480 FAR 6X2 Kamyon, Low Deck

Int

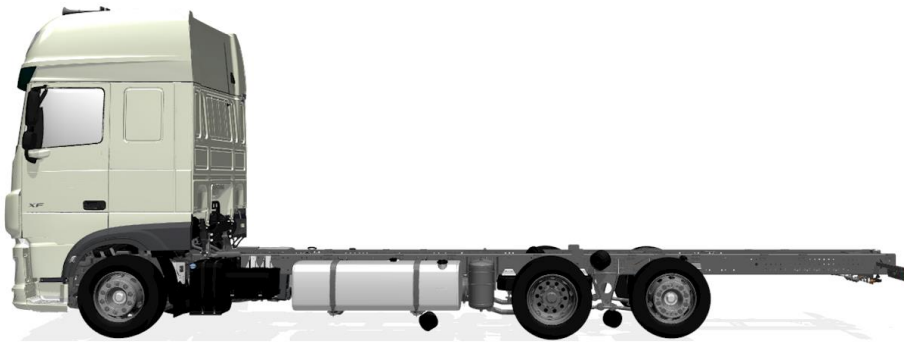
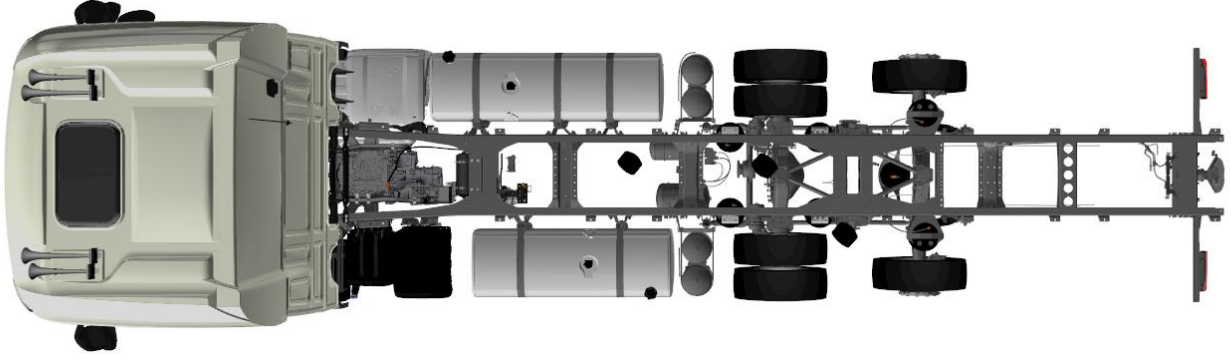

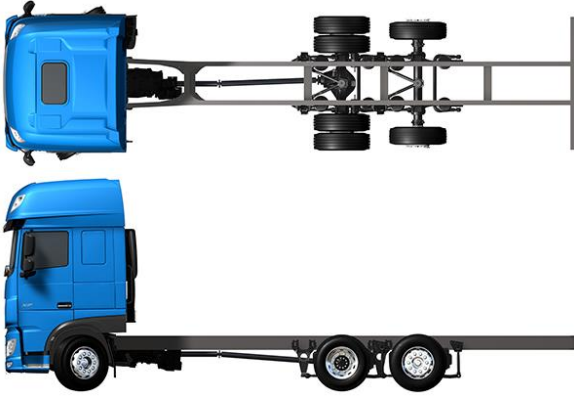

Araç Özeti XF 480 FAR 6X2 Kamyon, Low Deck Int

Kabin versiyonu	Super Space Cab
Yan çerçeveler	Yan çerçeveler yok
Kabin rengi	H3279WHITE
Sürücü koltuğu	Sürücü koltuğu: Luxury Air
'st yatak uygulaması	'st yatak
Güvenlik düzenlemeleri	ADR, sınıf AT, manuel ana şalter
Ön dingil	Ön: 8,00 t, havalı süspansiyon, 161N
Arka dingil	Arka: 11,50 + 7,50 t, havalı süspansiyon, SR1344
Tedarikçi lastikleri	Michelin
Lastikler ön1 veya ön dingiller	F1,315/60R22.5MI XMZ 154/148 L Steering CBA
Lastikler döndürülen arka dingiller	R1,295/60R22.5MI XMD 150/147 M Traction DCB
Lastikler döndürülen arka2 veya arkadaki dingil	R2,295/60R22.5MI XLEZ3P 150/147 L Steering BBA 3P
Yedek lastik	SP,315/60R22.5MI XMD 152/148 L Traction DCB
Motor	Motor MX-13, 355 kW/483 hp. Kabin Amblemi: 480
Egzoz emisyonu	Egzoz emisyonu Euro 6
Şanzıman uygulaması	Otomatikleştirilmiş şanzıman, TraXon, 12 vitesli
Şanzıman	12 vitesli TraXon 12TX2210 DD, 16,69-1,00
Arka dingil oranı	Arka dingil oranı 2,05
Retarder sistemi	ZF İntarder
Dingil mesafesi / arka çıkıntı	Dingil mesafesi 5,05 m / arka çıkıntı 2,90 m
Şasi parça yerleşimi	standart parça yeri
Egzoz çıkış konumu	Yatay egzoz borusu, alçak
EAS konumu	EAS ünitesi sağ tarafta, Alçak Şasi
Yakıt deposu konumu	Yakıt depoları, sol ve sağ
AdBlue® deposu konumu ve içeriği	AdBlue® deposu 75 litre, şasinin solunda
Şasi ağırlığıyla ilgili brüt araç kütlesi GVM	Şasi ağırlığıyla ilgili teknik GVM maks. 27.000 kg
Çeki demiriyle/kaplinle ilgili maks. GCM	Çeki demiriyle/kaplinle ilgili maks. GCM 53000 kg
Araç garantisi	Warranty Plus - Araç, 3 yıl, 500K

Detaylı Spesifikasyon XF 480 FAR 6X2 Kamyon, Low Deck Int

Kabin dışı	<ul style="list-style-type: none">- Galvanize çelik tamponlu, renkli camlı ve elektrikli cam açma mekanizmalı Super Space Cab. Ana aynalar ve geniş açılı aynalar elektrik ısıtmalıdır. Kabin genişliği 2490 mm.- Entegre amortisörlü bakım gerektirmeyen 4 noktalı mekanik kabin süspansiyonu.- Yeşil, ön camın üzerinde, saydam, dış güneşlik.- Çift havalı korna takımı, kabinde çekme teli olan, kabin tavanındaki iki kornadan oluşur.- Darbeye dayanıklı Lexan camları olan bi-reflektör halojen farlar. Far seviyesini ayarlama cihazı.- Sağdan akan trafik için far hüzmesi.- Her yanda far ünitelerine entegre dört LED ile gündüz çalıştırma lambaları.- Tampona monte edilmiş sis lambaları.- Tavan ışıkları. Kabin tavanının yuvarlak köşelerine tam olarak entegre olmuş, her bir geniş lensli iki şık ışık ünitesi. Her ünitede iki spot lambası ve iki park lambası bulunur.- Ön görüş için EC yönetmeliğine 2003/97/EC uyumlu olmak adına ön görüş aynası.- Dış lamba kontrolü ile merkezi kapı kilidi sistemi. Entegre ucu kıvrımlı anahtarla kapak mekanizması olan 2 uzaktan kumanda ünitesi bulunur.
Renkler	<ul style="list-style-type: none">- Kabin rengi: H3279WHITE- Far panelinin ve tamponun rengi: Brilliant White.- Brilliant White alt bas., Stone Grey kabin bas. ve kanat.- Brilliant White kabin rengi için siyah hava emişi, kapı kolları ve ayna kapakları.- Şasi rengi gri.
Kabin iç mekanı	<ul style="list-style-type: none">- Soldan direksiyonlu.- Yumuşak dokunuşlu kaplamalı siyah direksiyon simidi.- Kabin içi döşeme rengi, Dark Sand.- Kabin iç dekorasyonu Argenta.- Yumuşak dokuma, kumaş kapı kaplaması.- Havalı süsp. sürücü koltuğu - Luxury Air. Ayarlanabilir omuz desteği ile yüksek arkalı. İki aşamalı koltuk ısıtma. Koltuk yüzü için Marilyn döşeme, kenarlar için Uni NF ve köşeler için Tony. Koltuk konsolunun arkasında hava püskürtücü bağlantısı.- Sürücü koltuğundaki kol dayanağı.- Havalı süspansiyonlu yardımcı sürücü koltuğu Comfort air. Yüksek arkalı koltuk. Koltuk yüzü için Marilyn döşeme, kenarlar için Uni NF ve köşeler için Tony.- Kabinin dışında gözle emniyet kemeri kontrolü yapılabilmesi için kırmızı renkli emniyet kemerleri.- Alt yatağın altındaki, lüks alüminyum görünümlü tutamağı olan buz dolabı çekmecesini 42 litre.- Koltuk konsolunun arkasında hava tabancası bağlantısı.- Alt yatağın altındaki saklama yeri: sol taraf - dış mandallı hava geçirmez kutu 150 litre ve açık kutu 60 litre; sağ taraf - dış mandallı açık kutu 150 litre ve açık kutu 85 litre; orta kısım - ön tarafta şişe tutucusu olan açık kutu 25 litre ve buz dolabının yanında hareket ettirilebilir bölmesi olan çekmece 65 litre. Buzdolabı nemini gidermek amacıyla daha fazla havalandırma için şiltenin altında ara parçalar kullanılmıştır

Detaylı Spesifikasyon XF 480 FAR 6X2 Kamyon, Low Deck Int

	<ul style="list-style-type: none">- 'Xtra Comfort' şiltesi alt yatak, kalınlık 150 mm.- Basamaklı üst yataklı uyuma bölümü.- 'st yatak veya bagaj taşıyıcı üzerinde koruma ağı.- Ön cam ve yan camlar boyunca uzanan perdeler. Sürüş alanı ve uyku alanı arasında ek perde.- Kabin klima kontrolü kabin sıcaklığı, fan, hava dağıtımı ve klimayı otomatik olarak kontrol eder- Kalıntı ısı pompalı sudan havaya 3,8 kW yardımcı kabin ısıtıcısı.- Motordaki ve trafikteki gaz kaçaklarını ve kokuları önlemek için etkinleştirilmiş karbonlu polen filtresi. 0,5 mikrona kadar parçacıklar için %85, 10 mikrona kadar olanlar için %98 etkili.- Elektrik kumandalı cam tavan havalandırma kapağı.- Elektrikli cam açıcılar.- Aksesuar güç beslemesi 12 V/20 A ve 2x 24 V/15 A.- Ön ayarlı şasi yüksekliğine yönelik dört bellek düğmesi dahil çeşitli işlevler için aydınlatma düğmeli ECAS uzaktan kumanda.
İletişim ve sürüş yönetimi	<ul style="list-style-type: none">- Evrensel FMS soketi.- DAF Connect; ilgili kamyon, sürücü ve konum bilgileri hakkında görüş bildiren bir çevrimiçi filo yönetim sistemidir.- Alman Maut vergi sistemi için uydu iletişim donanımı hazırlığı, araç üzeri ünitenin (OBU) ve dijital kısa menzilli iletişim ünitesinin (DSRC) montaj konumlarına giden kablo tesisatını içerir.- Dijital takograf, VDO DTCO, AB Ek 1B takograf düzenlemesine uyumlu.- Km/sa ölçekli hız göstergesi- Hız sabitleyici için hız sınırlayıcı ayarı 85 km/sa. Eco açıkken gaz pedali 85 km/sa.; Eco kapalıyken 90 km/sa.- Gps ayırıcısı ve gps kablосundan oluşan navigasyon hazırlığı.- 6 hoparlörlü lüks hoparlör sistemi.- Standart antenler: AM/FM radyo frekansları, cep telefonlarında kullanım için 2x hücresele, konumla ilgili amaçlar için GNSS. Ekstra: CB anteni.- ACC (Uyarı. Hız Sabitleyici); FCW (Önden Çarp. Uyarısı) ve AEBS-3 ile (AEBS: Gelişmiş Acil D. Fren Sist.). ACC ile öndeki trafikle aradaki mesafe korunur; FCW ve AEBS güvenlik sist. sürücüyü uyarır, frenleri etkinleştirir, çarpışmayı önlemeyi/etkiyi azaltmayı sağlar.- Sürücü Performansı Yardımcısı (DPA). En maliyet etkin sürüş stiline sahip olması için sürücüyü destekleyen interaktif program. DPA bilgisi, gösterge panelindeki 5 inç tam renkli TFT ekranda gösterilir.
Güvenlik ve emniyet	<ul style="list-style-type: none">- Sürücünün yorulmasından veya dikkatinin dağılmasından ötürü kaza şerit değiştirmeyi önlemek ve görüşün az olduğu durumlarda etkin bir sürüş yardımı sağlamak için Şeritten Ayrılma Uyarısı Sistemi.- Aktif sürüş güvenliğini geliştirmek için Elektronik Araç Stabilite Kumandası sistemi (VSC). Yön dengesi (önden kayma, arkadan kayma) ve ilave devrilme güvenliği.- Override anahtarlı sesli geri vites uyarısı.- Yakıt enjeksiyonu önlemeli ve marş motor devresini kesmeli motor immobilizeri. Saldırıya dayanma 5 dakika. SCM BV03, B1 sınıfına uygun.- Güvenlik düzenlemeleri ADR. AT sınıfı sertifikası. Manuel akü yalıtım anahtarı.
Süspansiyon ve dingiller	<ul style="list-style-type: none">- Ön: 8,00 t, havalı süspansiyon, 161N.

Detaylı Spesifikasyon XF 480 FAR 6X2 Kamyon, Low Deck Int

	<ul style="list-style-type: none">- Havalı süspansiyonlu döndürülen arka dingil ve tek olarak monte edilmiş öndeki arka dingil. 4 hava körüklü, döndürülen, tek hız düşürmeli dingil tipi SR1344, maks. yük 11,5 ton. 2 hava körüklü öndeki arka dingil, maks. yük 7,5 ton. Mekanik diferansiyel kilidi.
Tekerlekler ve lastikler	<ul style="list-style-type: none">- Ön dingiller: lastik boyutu 315/60R22.5, tekerlek boyutu 22,5 x 9,00.- Döndürülen arka dingiller: lastik boyutu 295/60R22.5, tekerlek boyutu 22,5 x 9,00.- Arka dingil: lastik boyutu 295/60R22.5, tekerlek boyutu 22,5 x 9,00.- Yedek: lastik boyutu 315/60R22.5, tekerlek boyutu 22,5 x 9,00.- Tedarikçi Michelin.- Çelik disk tekerlekler, gümüş gri.- Açık orta bölümlü tekerlek koruması halkaları, rengi gümüş gri (RAL 9006).- Ön dingil: lastik boyutu 315/60 R 22,5, Michelin tipi XMZ, yük endeksi 154/148, hız endeksi L, uygulama Direksiyon - Bölgesel. Lastik etiketi: dönme direnci C - ıslak yol tutuşu B - gürültü 72 dB(A), Kategori A.- Döndürülen arka dingil: lastik boyutu 295/60 R 22,5, Michelin tip XMD, yük endeksi 150/147, hız endeksi M, uygulama Çekiş - Bölgesel. Lastik etiketi: dönme direnci D - ıslak yol tutuşu C - gürültü 74 dB(A), Kategori B.- Arka dingil: lastik boyutu 295/60 R 22,5, Michelin tipi XLEZ3P (Energy), yük endeksi 150/147, hız endeksi L, uygulama Direksiyon - Uzun mesafe. Lastik etiketi: dönme direnci B - ıslak yol tutuşu B - gürültü 70 dB(A), Kategori A - 3PMSF - M+S - RFID.- Stepne: lastik boyutu 315/60 R 22,5, Michelin tip XMD, yük endeksi 152/148, hız endeksi L, uygulama Çekiş - Bölgesel. Lastik etiketi: dönme direnci D - ıslak yol tutuşu C - gürültü 74 dB(A), Kategori B.
Tahrik hattı	<ul style="list-style-type: none">- MX-13 motor, çoklu tork 6 silindirli dizel motor, 12,9 litre. 355 kW (483 hp) çıkış, 1600 dev/dak'ta. Maksimum tork 900-1125 dev/dak'ta 2500 Nm.- Egzoz emisyonu Euro 6.- Eco yakıt: Eco yakıt özellikli bir araçtaki hız kontrol ayarları, en iyi yakıt tüketimine odaklanır. Otomatik olarak seçilen yakıtın en verimli kullanıldığı ayar, araç performansını artırmak için Eco kapalı düğmesine basarak geçici olarak kapatılabilir. Bu sırada yakıt verimliliği hala göz önüne alınır.- Motor rölanı kapatması, 5 dakika rölantiden sonra.- Otomatikleştirilmiş şanzıman, TraXon, 12 vitesli.- Otomatik direct drive şanzıman TraXon 12TX2210, oran 16,69-1,00, 12 vites.- Çekiş yardımı 13,0 t.- Uzun Römorklu Araç (LCV) için optimize edilmiş otomatikleştirilmiş şanzıman yazılımı- Arka dingil oranı 2,05.- Mekanik diferansiyel kilidi.- ASR (patinaj önleyici düzenleme) sistemi, kalkışta hızlanma sırasında döndürülen tekerleklerin patinajını önler ve kritik yol yüzeylerinde aracın dengesinin korunmasına yardımcı olur.- Araç üzeri diagnostik (OBD) sistemi, Euro VI Adım E gereksinimleri ile uyumludur.
Fren sistemi	<ul style="list-style-type: none">- ZF İntarder. ZF İntarder şanzımana entegre, hidrodinamik bir

Detaylı Spesifikasyon XF 480 FAR 6X2 Kamyon, Low Deck Int

	<p>ikincil retarder sistemidir. Maksimum fren gücü 500 kW.</p> <ul style="list-style-type: none">- Test konumu olan park freni kumandası.- Havalandırılan disk frenler ön ve arka. Elektronik kumandalı (EBS) çift devreli hava sistemi. Isıtmalı kurutucu ve ekonomi modlu, iki silindirli hava kompresörü.- Servis frenlerinin Fren Performansını İzleme.
Şasi	<ul style="list-style-type: none">- Dingil mesafesi 5,05 m / arka çıkıntı 2,90 m.- Yan eleman yüksekliği 260 mm, kalınlık 7,0 mm. İç takviye ön ve arka taraf.- Şasi parçalarının standart yeri.- Alçak egzoz difüzörü aracılığıyla DPF/SCR ünitesi tarafında yatay egzoz çıkışı.- EAS ünitesi, şasinin sağ tarafında bulunur. Alçak Şasi uygulaması.- Yatay akü kutusu solda. Stepne taşıyıcısı yok.- Hava depoları çelik.- Alüm. yakıt depoları 690+800 litre, yüksk. 580 mm.- Şasinin her iki tarafındaki yakıt depoları.- 75 litrelik AdBlue® deposu, şasinin sol tarafında bulunur.- Ön koruma (FUP), EU yönetmeliği 2000/40/EEC'ye göre.- Çamurluklardaki sıçratma önleme, 91/226/EEC yönetmeliğine göre.- Arka lamba braketleri.- Ampullü arka lamba ünitesi.
Çeki demiri ve treyler donanımı	<ul style="list-style-type: none">- Ringfeder römork kaplinli çeki demiri traversi: D-değeri 137 kN, Dc-değeri 92 kN, V-değeri 40 kN, S-değeri 1000 kg.- Pnömatik treyler bağlantısı, avuç tipi kaplinler ile.- Elektrikli römork bağlantısı 24 V, 15 pimli soketi olan. (Yarı) römorkun EBS sisteminin bağlanması için ek bir 7 pimli soket monte edilmiştir. Bir uçta 15 pimli soketli ve diğer uçta iki adet 7 pimli soketli aydınlatma/aksesuar kablosu. 7 pimli soketli EBS kablosu.
Gövde yapımı için gövdeler ve hazırlıklar	<ul style="list-style-type: none">- Analog kasa sinyalleri ve uyarılar.- Şasi üzerindeki analog motor devri kontrolü için soket. Motor devri ayarı, programlanmış motor devri seçimi, uygulama hız sınırlayıcısı ve uzaktan motor çalıştırma/durdurma için kumanda işlevleri.- Satış sonrası anahtarları hazırlığı, şaside bir uygulama soketi (A212) ve bu uygulama soketi ile arka şasi modülü arasında bir kablo demeti sunulur.- Şasi üstündeki arka lift kumandası için uygulama soketi (A088). - Kabin eğme kilitli- ve -Motor çalışıyor- için elektrik sinyalleri. Kontakten sonra 24 V güç kaynağı. Kumanda tablosuna yedek kablo tesisatı. 'Arka lift kumandası etkin' ve 'Arka lift indirilmiş' için kumanda tablosu göstergelerinin yanı sıra arka lift kapalı değilken motor marşını engellemek için kullanılan bir sinyal içerir.- Standart uygulamalar için hazırlanan şasi çerçevesi.- Kasa bağlantısı BAM 1, B tipi konsollu.- Arka lift uygulaması.
Elektrik gücü beslemesi	<ul style="list-style-type: none">- Alternatör 120 A, aküler 2x 230 Ah.
GVM ve GCM	<ul style="list-style-type: none">- Şasi ağırlığıyla ilgili teknik GVM maks. 27.000 kg.- Çeki demiriyle ilgili maks. GCM 53.000 kg.- Tahrik hattıyla ilgili maks. GCM 50.000 kg sınıf 3.

Detaylı Spesifikasyon XF 480 FAR 6X2 Kamyon, Low Deck Int

Uygulama şartları	<ul style="list-style-type: none">- Tip plakası standart.- Standart gürültü seviyesi.- Maks ortam sıcaklığı 45 derece.- Isıtmalı yakıt ön filtresi.- Hava girişi ön, kabinin alt kısmında.- Soğutma fanından çıkan tozların neden olduğu rahatsızlığı önleyen, radyatörün altında bulunan kalkan.
Servis ve bakım	<ul style="list-style-type: none">- Garanti Plus - Araç, 500.000 km'ye kadar 3 yıl komple araç (gerçek aşınma parçaları hariç) ve 1. yıl arıza nedeniyle yolda kalma durumunda kurtarma garantisi sunar.- ITS servis.- Uzatılmış servis aralığı. Daha geniş yakıt filtresi ve ek santrifüjlü baypas yağ filtresi ile donatılmış motor.
Araç teslimatı	<ul style="list-style-type: none">- Tam Araç Tip Onayı (WVTA).- Kaldırma krikosu.- 750 mm kumanda kolu, 30/32 mm bijon anahtarı, 30 mm geçme anahtar, yaklaşık 800 mm uzunluğunda tork borusu, 24/27 mm açık uçlu anahtar, T20 ve T30/T45 torx vida anahtarı, milli pimli çekme kaplini, ilk yardım kiti, uyarı üçgeni ve 20 m hava hortumundan oluşan Türkiye takım kiti.- 30 litre ekstra yakıtla araç teslimatı.- Teslimat öncesi inceleme, teknik araç incelemesinden oluşur.
Müşteri ihtiyaçları	

